

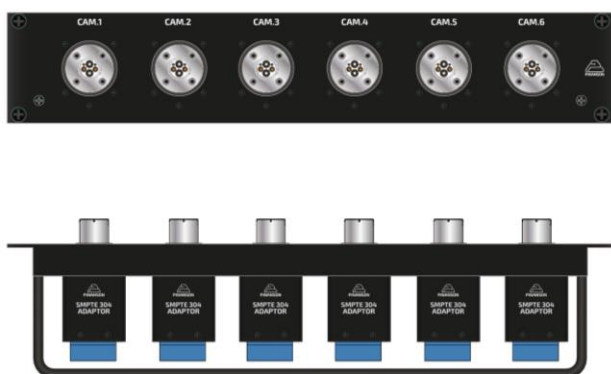

Datos Técnicos

PANEL SMPTE 304 ADAPTADOR MODULAR EN PANEL



^(*) Ejemplo de patch panel con 6 conectores SMPTE 304

Descripción

- **Módulos adaptadores** de conector híbrido SMPTE 304 para colocar en panel
- **Frontal:** Conector Híbrido SMPTE 304.
- **Trasera** (Por cada entrada): 1 conector TERMINAL BLOCK 5 puntas, 2 conectores LC.
- Se compone de 1 fila de hasta 6 conectores Híbridos en 2 RU.
- Panel aislador termoplástico para aislar los conectores del chasis.
- Conexión para señal de Radiodifusión de TV y equipos de Vídeo.

NORMATIVA SMPTE

SMPTE 304-2009. Broadcast Cameras, Hybrid Electrical and Fiber-Optic Connector. En dicha norma se define conectores híbridos que contienen una combinación de contactos de señal eléctrica y contactos de fibra óptica (monomodo)



Datos Técnicos

PANEL SMPTE 304 ADAPTADOR MODULAR EN PANEL

Aplicaciones

Cuando se necesite adaptar los conectores SMPTE 304 a conectores estándar. Para la transmisión de audio, vídeo, control y alimentación.

Características Físicas

Material	<ul style="list-style-type: none">Panel de aluminio extrusionadoMódulo individual de aluminio extrusionado con panel aislador termoplásticoVarilla sujeta-cablesAcabado en pintura electroestática e impresión directa	
Conectores	SMPTE 304	LEMO FMW.3K.93C.TLMT96Z
	Corriente	Terminal block 5 puntas
	Fibra Óptica	LC-LC Monomodo
Dimensiones	483 × 89 × 107 mm	

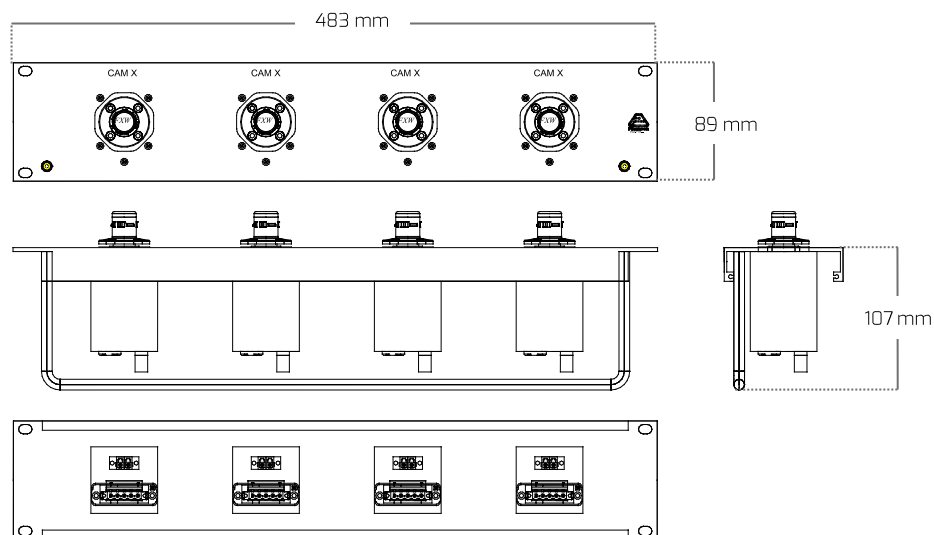



Soluciones de Conexión para:
Artes Escénicas · Broadcast · Sonido Profesional · A/V



3

Datos Técnicos

PANEL SMPTE 304 ADAPTADOR MODULAR EN PANEL



www.pinanson.eu
pinanson@pinanson.eu

PINANSON S.L
Avda. Constitución, 40. Mondéjar (Guadalajara). ESPAÑA.
Teléfono: +34 949 385 444 · Fax: +34 949 385 643

Revisión: Septiembre 2022

Por los posibles cambios debido a las continuas mejoras en sus productos, Pinanson S.L. se reserva el derecho a cambiar los datos mostrados en el presente documento sin previo aviso. Los datos aquí expuestos corresponden a la fecha de revisión indicada.