

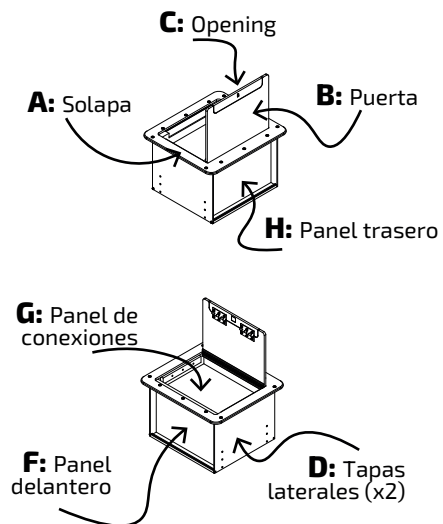

# TB AT

## Manual de instalación

Descripción de las piezas



**1.** Realizar corte en el suelo siguiendo las dimensiones recomendadas según modelo.



**!** Para que la caja TB AT se alinee con el suelo hacer un rebaje de 6mm alrededor del hueco realizado, hasta la dimensión exterior de la Solapa (A) según modelo.

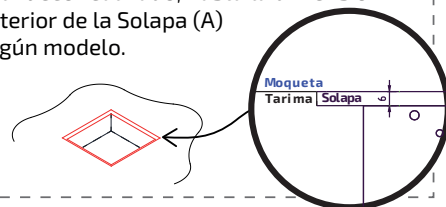

**2.** Sacar todos los cables a través de la abertura realizada para trabajar cómodamente.

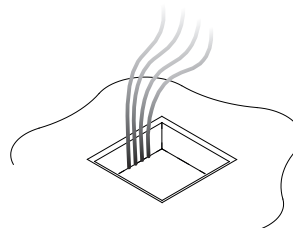

**3.** Desatornillar el panel de conexiones (G)

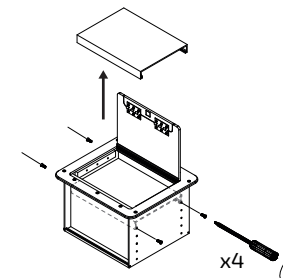

**4.** Meter los cables a través de la caja.

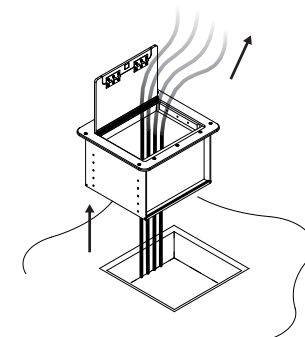

**5.** Realizar las conexiones directamente en el Panel de Conexiones (G).

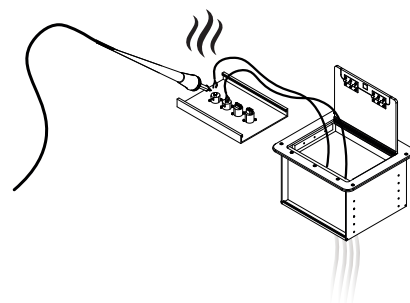

**6.** Determinar la mejor posición del Panel de Conexiones (G) para posteriormente poder cerrar la Puerta (B) con los conectores puestos.

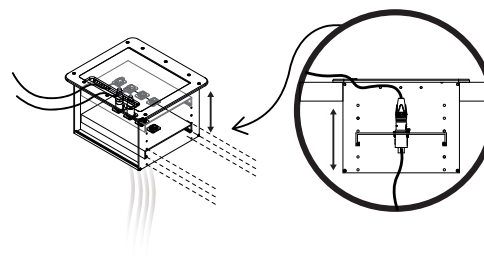

**7.** Atornillar el Panel de Conexiones (G) en la posición determinada.

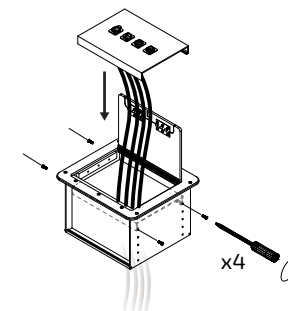

**8.** Atornillar la caja TB AT al suelo.

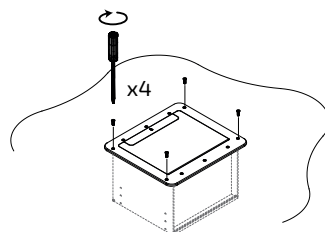

**9.** Si se pega moqueta, en la Puerta (B), deja espacio de alivio en la zona de las bisagras = Grosor de la moqueta +1mm

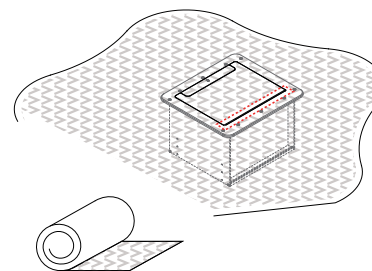

**10.** Puedes abrir la Puerta (C) de la caja TB AT con cualquier pieza de hierro.

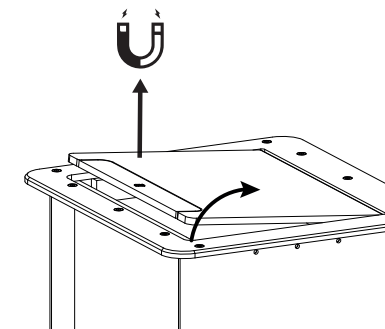

**Nunca desatornillar otros tornillos que no sean los indicados en este manual.**

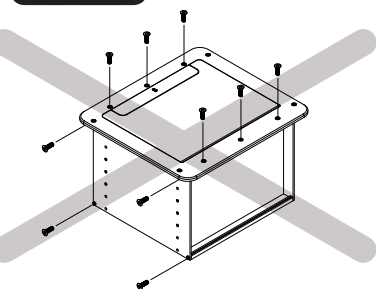



# TB AT

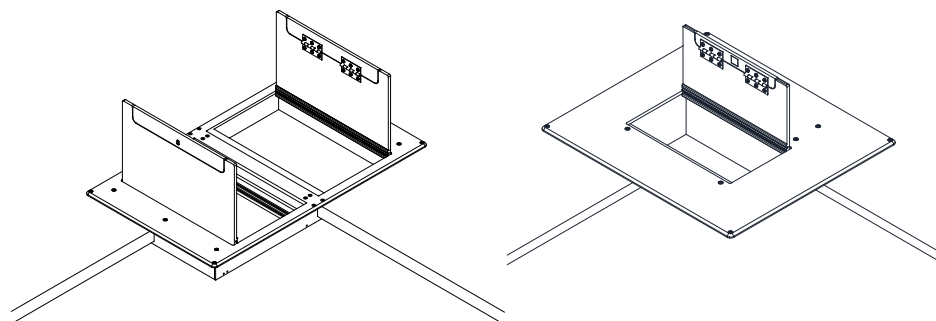

Si tu modelo es personalizado,  
encontrarás las dimensiones en  
la vista gráfica enviada

## TB AT 2U 183

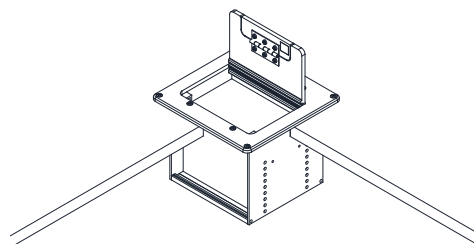

### DIMENSIONES

(ancho x alto x fondo)

183 x 180 x 134mm



(ancho x alto)

155 x 145mm

## TB AT 2U 233

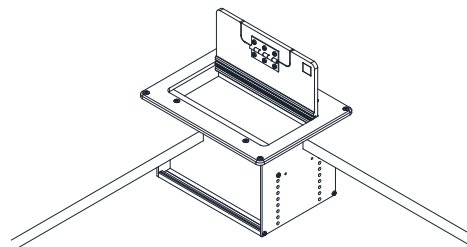

### DIMENSIONES

(ancho x alto x fondo)

233 x 180 x 134mm



(ancho x alto)

205 x 145mm

## TB AT 3U 233

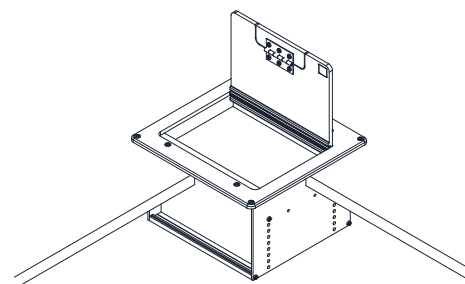

### DIMENSIONES

(ancho x alto x fondo)

233 x 225 x 134mm



(ancho x alto)

205 x 190mm

## TB AT 4U 300

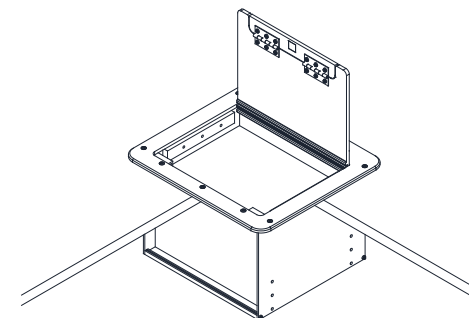

### DIMENSIONES

(ancho x alto x fondo)

300 x 270 x 178mm



(ancho x alto)

250 x 230mm